

Assembly instructions

BUILT-IN HOOD USERS MANUAL



Plana K3444

Read this manual prior to performing any task!
Đọc kỹ hướng dẫn này trước khi thực hiện các thao tác!

MALLOCA VIET NAM COMPANY LIMITED

Showroom: 279 nguyen Van Troi St. Ward 10, Phu Nhuan Dist, HCM

City

Telephone: (+84) 28 39975 893 / 94 - (+84) 28 39975 294 / 95

Fax: (+84) 28 38447 102 - (+84) 28 38447 633

E-mail: info@malloca.com

1, en_US

Table of contents

1	TECHNICAL DRAWING	4
2	WARNING AND SAFETY PRECAUTIONS	5
	2.1 LETHAL RISK, DANGER OF POISONING.....	7
3	USAGE WITH AND WITHOUT CARBON FILTER	11
4	AF 100 Carbon Filter Replacement	12
5	CLEANING AND PREVENTIVE MAINTENANCE	13
	5.1 Washing in Dishwasher.....	13
	5.2 Hand Wash.....	14
6	APPLIANCE POSITION	15
	6.1 Installation and Unpacking of the Appliance.....	15
	6.2 Recommendations for Energy Saving.....	16
7	CONTENT OF PACKAGE	17
8	OVERVIEW OF hood	18
9	ASSEMBLY OF PRODUCT	19
	9.1 ASSEMBLY OF SHEET METAL FLUES.....	20
10	ASSEMBLY OF SHEET METAL FLUES	21
11	USE OF PRODUCT	22
	11.1 3 Spd Digital Product Use.....	22
12	REPLACING THE LAMPS	23
	12.1 LED Lamp Replacement.....	23
13	AUTHORIZED SERVICE	24
14	TECHNICAL TABLE	26

1 TECHNICAL DRAWING

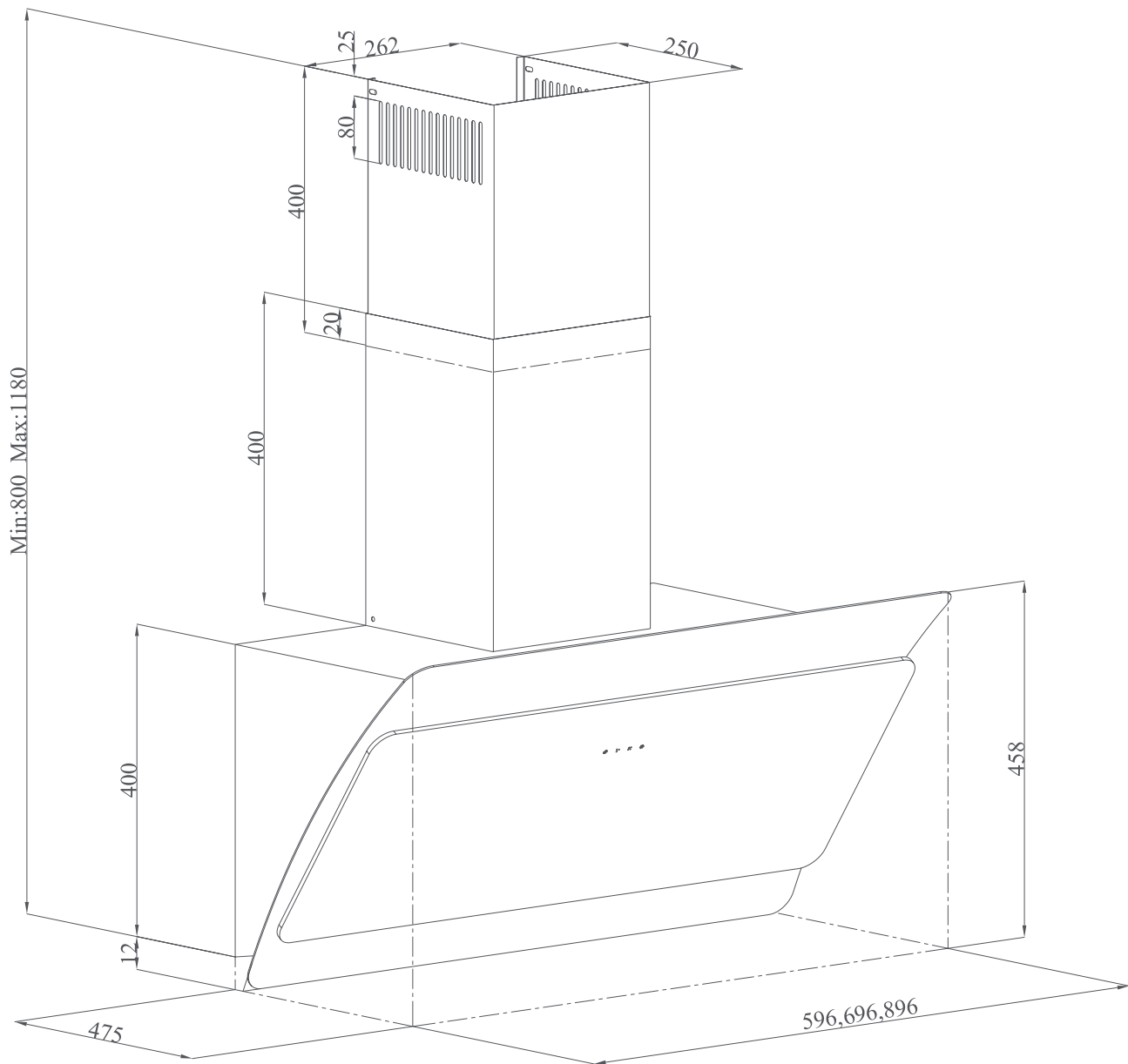

Fig. 1

2 WARNING AND SAFETY PRECAUTIONS

WARNING AND SAFETY PRECAUTIONS

- This appliance can be used by children of 8 years and older, people with physical, sensory or mental capability deficiency or people with lack of experience or knowledge; as long as they are provided supervision or instructions for the safe use of the appliance and they comprehend the dangers.
- Children should not tamper with the appliance. Cleaning and user maintenance operations must not be performed by children unless supervised.
- This product is designed for home use.
- Usage voltage of your product is 220-240 Volt~50-60 Hz.
- Power cord of your product is fitted with a grounded plug. This cord must be plugged into a grounded outlet.
- The whole electrical wiring must be installed by a qualified electrician.
- Installation by unauthorized persons could lead to poor operation performance, damage to the product, and accidents.
- Feeder cable of the appliance mustn't be exposed to jamming or crashing during assembly. Feeder cable mustn't be placed near the cooker. In such cases, it might melt down and lead to fire.
- Do not plug in the appliance before the installation.
- Make sure that the installation place allows the user to easily unplug the power cable in case of any danger.
- Do not touch your product's lamps when they work for a long time. The lamps may burn your hand as they will be hot.
- Kitchen hoods are manufactured for household use in normal home cooking. There is a risk of malfunction in other types of use, and the product guarantee will be void.
- Comply with the rules and instructions regarding discharge of outgoing air, stipulated by the relevant authorities. (This warning does not apply to uses without flue.)
- Flammable foods must not be cooked under the appliance.
- Start your product after you place pot, pan etc. on the stoves. Otherwise, high temperature may cause some parts of your products to deform.
- Turn off the cooker's burner before taking the saucepan, pan, etc. off the cooker.
- Do not leave boiling oil on the stove. Pots that contain boiling oil may catch fire by itself.
- Since oils could catch fire when you cook fried foods in particular, be careful about your curtains and tablecloths.
- Ensure timely replacement of the filters. Filters not replaced in a timely manner pose risk of fire due to accumulated grease deposits on them.
- Do not use non-fire-resistant filtering materials instead of the filter.
- Do not operate your product without filter, and do not remove the filters when the product is in operation.
- In case of any fire, de-energize the hood and any other cooking devices. (Plug off the appliance or turn off the main switch.)

WARNING AND SAFETY PRECAUTIONS

- If your product's periodic cleaning is not made in a timely manner, it could pose risk of fire.
- De-energize the appliance before any maintenance operations. (Plug off the appliance or turn off the main switch.)
- When electric cooker hood and devices fed with energies other than electricity operate simultaneously, the negative pressure in the room must not exceed 4 Pa (4 X 10 bar).
- Gas or fuel oil burning appliances, such as room heaters, which share the same environment with your product, must be fully insulated from the exhaust of this product or they must be hermetical.
- When you make a flue connection for your product, use pipes with a diameter of 150mm or 120 mm. The length of the duct connection as well as the number of elbows must be as minimum as possible.
- Children must not play with the appliance.
- For your safety, use "MAX 6 A" fuse in the hood system.
- Since the packing materials could be dangerous, keep them away from children.
- If the feeder cable is damaged, it must be replaced by its manufacturer or its authorized technical service or any other personnel qualified at the same level, in order to avoid any dangerous situation.
- In case of any deflagration, de-energize the cooker hood and cooking appliances, and cover the flame. Never use water to extinguish the fire.
- When cooking appliances are in operation, their accessible parts could be hot.
- This appliance is not intended to be used by people with physical, sensory and mental disabilities (including children) or those who have not adequate experience and knowledge regarding its use, unless they are under the supervision of a person responsible for the safety of the appliance.
- After the installation of the hood, the minimum distance must be 65 cm between the product and any electric cooker; and 75 cm between it and any gas ranges or cookers burning other fuels.
- Output of the hood must not be connected to air ducts, where there exist another smokes.
- You must be careful when using the appliance spontaneously with other appliances (e.g. gas, diesel fuels, coal, wood, etc. burning heaters, shower heaters), which use the same air in the same environment. Attention must be paid when using them simultaneously. It is because the hood could adversely affect the combustion, by discharging the ambient air.
- This warning does not apply to uses without flue.
- When electric cooker hood is used simultaneously with devices that use gas or other fuels, there must be sufficient ventilation in the room (might not apply to devices that discharges the air back into the room).

2.1 LETHAL RISK, DANGER OF POISONING



DANGER!

Warning - Choking Hazard

The packaging materials are dangerous for children. Never allow children to play with packaging materials.



DANGER!

Warning - Death Hazard

There are life-threatening danger and poisoning danger due to reabsorbed combustion gases. During the air discharge outlet use, unless sufficient air supply is provided, do not use the appliance simultaneously with devices that discharge toxic gases through flue such as ventilated, gas, oil, wood or coal burning heaters, shower heaters, water heaters, etc. Fig. 2

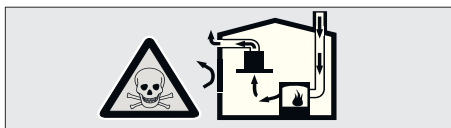

Fig. 2: Poisoning Danger

Ventilated goods (e.g. gas, oil, wood or coal burning heaters, shower heaters, water heaters) take combustion air from the installation location, and discharge the waste gas through a waste gas system (e.g. flue). When the cooker hood is active, it absorbs air from the kitchen and neighbouring rooms. If adequate air entry is not provided, vacuum emerges. In such a case, the toxic gases are absorbed from the flue and waste gas channel, and are taken into the room again. Fig. 2

- Therefore, adequate fresh air ingress must always be ensured. Fig. 3

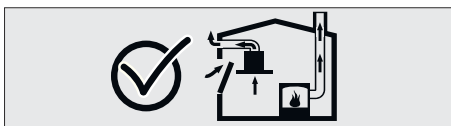

Fig. 3

WARNING AND SAFETY PRECAUTIONS

LETHAL RISK, DANGER OF POISONING



WARNING!

Fire danger!

- The oil residue in the oil filter may catch fire. **Clean the oil filter at least once every 3 months.** Never operate the device without the oil filter.
- The oil residue in the oil filter may catch fire. Never work with open flame (ex. flambe) near the device. The apparatus is allowed to be installed near a solid fuel (e.g. wood or coal) heater only if it has a non-removable cover. No sparks should be scattered.
- Hot oils and fats catch fire easily. Hot oils and fats should never be left unattended. Never try to put out the fire with water. Turn off the cooker. Kill the flames carefully using a cover, fire blanket or a similar material.
- Gas operated cookers that do not have a cooking pot on create high heat during operation. A ventilation device placed over the cookers can be damaged or burned for this reason. Operate gas cookers only when there is a cooking pot on them.
- Operating multiple gas cookers simultaneously creates high heat. A ventilation device placed over the cookers can be damaged or burned for this reason. Never operate two gas cookers longer than 15 minutes on high flame setting. A large burner over 5kW (Wok) has the power of two gas burners.



WARNING!

Electrocution hazard!

- A malfunctioning device may cause electric shock. Never turn on a malfunctioning device. Pull the power plug and switch off the circuit breaker. Call customer service.
- Unsuitable repairs pose hazards. Repairs and replacement of damaged power cords must be performed only by a customer services technician trained by us. If the device is malfunctioning pull the power plug and switch off the circuit breaker. Call customer service.
- Water leaking into the device may cause electric shock. High pressure or steam cleaners must not be used.

WARNING AND SAFETY PRECAUTIONS

LETHAL RISK, DANGER OF POISONING



DANGER!

Danger of physical injury!

- During the installation, there is a danger of physical injury due to the sharp edges. Use protective gloves throughout the installation process of the appliance.
- Due to risk of dropping the appliance, assembly of all safety bolts and covers must be performed as specified in the user manual.
- Objects placed on the appliance may fall over. Do not place any objects on the device.
- LED lights are very bright and may damage eyes (Risk group 1). You must not look directly at running LED lights for longer than 100 seconds.



WARNING!

Risk of burn, risk of electric shock!

- Allow the appliance to cool before cleaning or maintenance process. Switch off the fuse or pull out the mains plug from the socket.
- There is risk of damage due to ingress of moisture in the electronics. Do not clean the control components with a wet cloth.
- The surface could be damaged due to a wrong cleaning process. Clean stainless steel surfaces only in their brushing direction. Do not use a stainless steel cleaner for the control elements.
- The surface could be damaged due to aggressive and abrasive cleaning agents. Never use aggressive and abrasive cleaning agents.



WARNING!

Dangers of fire and physical injury!

In case of repairing that is not performed according to the rules or as required, turn off the fuse or unplug the feeder cable of your appliance. Repairing must be performed only by the authorized technical service or authorized experts.



NOTICE!

If the appliance is faulty or damages, turn off the fuse or unplug the feeder cable of your appliance and call the authorized service.

WARNING AND SAFETY PRECAUTIONS

LETHAL RISK, DANGER OF POISONING



NOTICE!

If the feeder cable is damaged, it must be replaced by its manufacturer or its authorized technical service or any other personnel qualified at the same level, in order to avoid any dangerous situation.



NOTICE!

When the bulbs of the device malfunction, switch off the circuit breaker and unplug the device's power plug from the socket. Replace the defective bulbs immediately (leave bulbs to cool down first), in order to protect the remaining bulbs against overloading.



CAUTION!

Accessible components might be heated when used with cooking devices.



DANGER!

Air outlet pipe of this appliance mustn't be connected in the flue used to discharge the fume generated by devices that use gas or other fuels.

Damage reasons



CAUTION!

Damage hazard due to corrosion. Always run the appliance to prevent condensate formation while cooking. Condensates may cause corrosion damage. Replace the malfunctioning lamp right away to prevent overloading of other lamps. Moisture intrusion in electronic parts poses a risk of damage. Never clean the control elements with a wet cloth. The surface could be damaged due to a wrong cleaning process. Clean stainless steel surfaces only in their brushing direction. Do not use a stainless steel cleaner for the control elements. The surface could be damaged due to aggressive and abrasive cleaning agents. Never use aggressive and abrasive cleaning agents. There is a risk of damage due to condensate liquid backflow. Install the air exit canal with a small downward inclination (1° inclination) from the appliance.

3 USAGE WITH AND WITHOUT CARBON FILTER



You can use this appliance in exhaust air mode and ventilated air mode.

Exhaust air mode

The absorbed air is cleaned by the grease filters, and is discharged through a piping system. Fig. 4

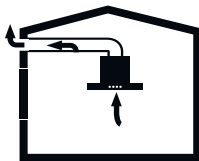

Fig. 4: Air Outlet without Carbon Filter



NOTICE!

Exhaust air must not be transferred to an active smoke or waste gas flue; or a flue used for ventilation of the places, where heat sources are installed.

- If you want to transfer exhaust air to an inactive smoke or waste gas flue, you need to obtain permission from an authorized chimney sweep.
- If exhaust air is discharged through the external wall, a telescopic wall safe must be used.

Ventilated air mode



Absorbed air is cleaned by the grease filters and an active carbon filter, and then it is transferred back to the kitchen. Fig. 5



Fig. 5: Air Circulation with Carbon Filter



You need to install an active carbon filter, in order to catch the substances, which cause stink in the circulating air. Consult your authorized dealer to know the different opportunities available for enabling the appliance to function in circulating air mode. You can buy the accessories required for this process from the relevant outlets, authorized technical service or online sales center.

4 AF 100 Carbon Filter Replacement

AF 100 CARBON FILTER

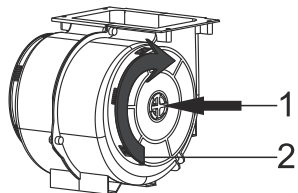

Fig. 6: AF 100 CARBON FILTER

The device you have bought is suitable for use with an AF 100 carbon-filter.

- 1-Place the carbon filter in its housing.Fig. 6
- 2-Rotate the carbon filter clockwise and make sure that it is seated completely.Fig. 6



If not seated completely, the carbon filter can fall and damage your product.



DANGER!

Never wash the carbon filters.

Keep carbon filters away from children.

5 CLEANING AND PREVENTIVE MAINTENANCE

**CAUTION!**

Cleaning and user maintenance of the appliance shall not be performed by unattended children.

- The surface could be damaged due to aggressive and abrasive cleaning agents. Never use aggressive and abrasive cleaning agents. Supply your cleaning and protective substances that are appropriate for your appliance from the authorized technical service. Surface of appliance and control units are sensitive to scratching.
- Clean the surfaces with a soft and damp cloth, dish-washing liquid or mild glass cleaning agent. Soften the dry, sticky dirt with a damp cloth. Do not scrape!
- It is not appropriate to use dry cloths, sponges that may scratch, materials that require rubbing, and other aggressive cleaning agents containing sand, soda, acid or chlorine.
- Clean the stainless steel surfaces in their brushing direction only.
- Do not use stainless steel cleaning agents and wet clothes for control units. Cleaning of metal grease filters Used metal grease filters retain the greasy particles in the moisture and vapour generated in the kitchen. Clean the metal grease filters about every three months, under normal use conditions (1 to 2 hours a day).
- Do not use excessively effective, acidic or alkaline cleaning agents.
- For cleaning the metal grease filters, clean the holder parts of the metal grease filters in the appliance, with a damp cloth as well.
- You can clean the metal grease filters in the dishwasher or by hand.
- Do not apply spray cleaning supplies directly to the product.
- Do not keep flammable and/or heavy decorative items on the product.
- Cleaning and user maintenance of the appliance shall not be performed by unattended children.

5.1 Washing in Dishwasher

In case of washing in dishwasher, a slight change might occur in colour. This has no effect on the function of the metal grease filter.

- Do not clean too dirty metal grease filters together with utensils in the dishwasher.
- Place the metal grease filters loosely and freely in the dishwasher. Metal grease filters must be placed in the dishwasher without jamming.

CLEANING AND PREVENTIVE MAINTENANCE

Hand Wash

5.2 Hand Wash



For stubborn dirt, you can use a special grease solvent. You can buy such an agent from the authorized sales centre.

- Soften the metal grease filters in a hot water with dish-washing liquid.*
- Use a brush for cleaning and wait for the liquid in metal grease filters to flow off completely.*
- Rinse the filters thoroughly after cleaning.*

6 APPLIANCE POSITION

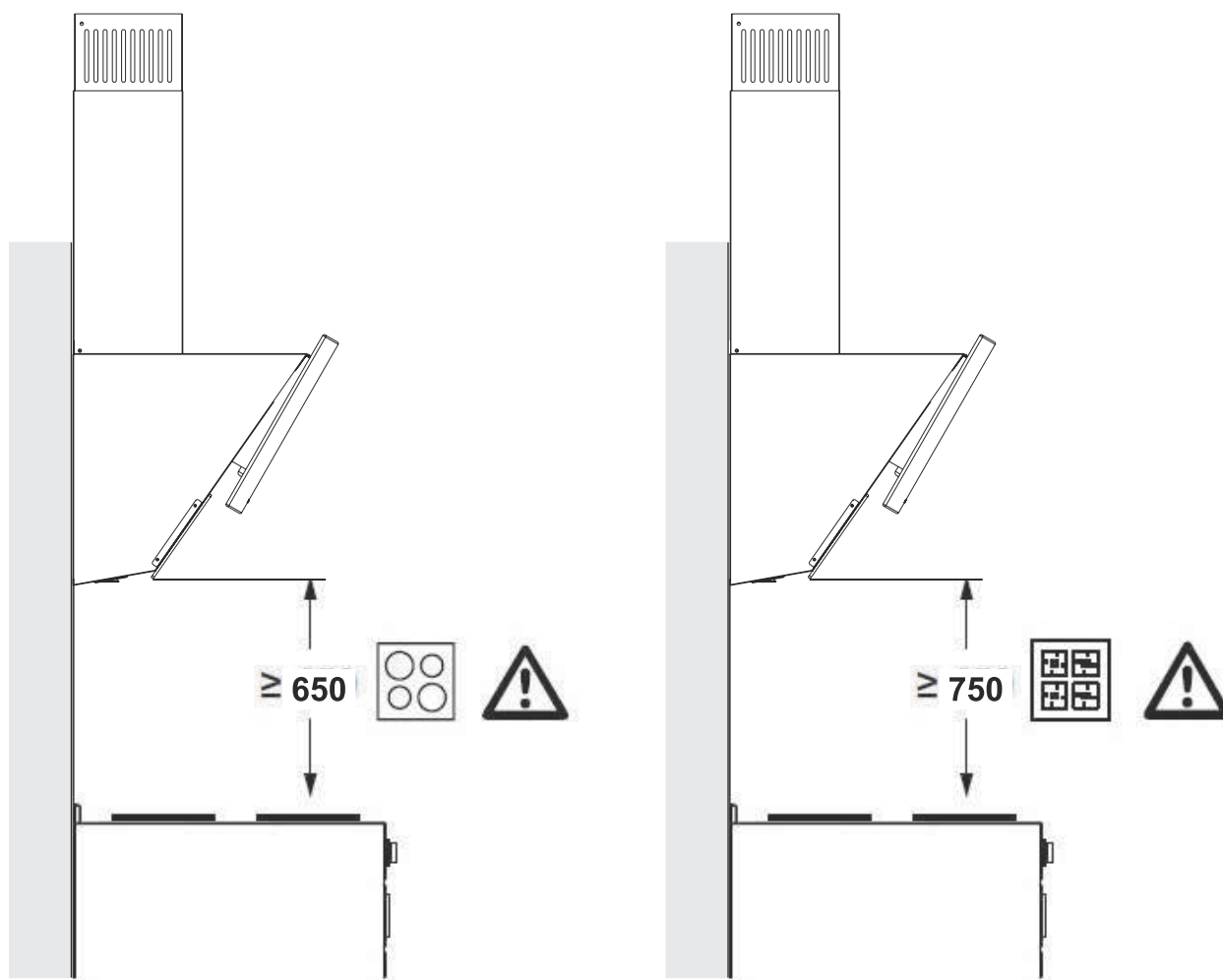

Fig. 7

After completing the installation of hood, the minimum distance must be 650 mm between the product and any electric cooker; and 750 mm between it and any gas ranges or cookers burning other fuels (Fig. 7).

6.1 Installation and Unpacking of the Appliance

- Check that your appliance is not deformed.
- Report the transport issues immediately to transport operator.
- Any faults encountered shall be reported to the dealer, too.
- Do not allow children to play with the packaging materials!

APPLIANCE POSITION

Recommendations for Energy Saving

6.2 Recommendations for Energy Saving



Your new appliance is exclusively energy saving. Here, you can find some recommendations on how you can save more energy while using your appliance and some advice required to dispose of your appliance properly.

Save energy

- Ensure there is adequate air inlet to enable your hood to work efficiently with low operating noise.
- Adjust the fan speed according to the intensity of kitchen vapour. Use the intense setting only in cases of need. A lower fan setting means less energy consumption.
- If high amounts of kitchen smoke shall be present, select a higher fan speed beforehand. Hood has to run for a much longer duration in order to clear kitchen smoke that is already spread in the kitchen.
- Turn off the hood when not needed.
- Clean or replace the filter in the specified time intervals, this way you can increase ventilation efficiency and avoid fire hazard.
-

Disposal in environmentally compliant way

Dispose of the packaging material in an environmentally compliant way.

This appliance is marked in accordance with European directive 2012/19/EG (waste electrical and electronic equipment – WEEE) This directive sets the framework for the recovery and recycling of old appliances and the related EU-wide applications.



7 CONTENT OF PACKAGE

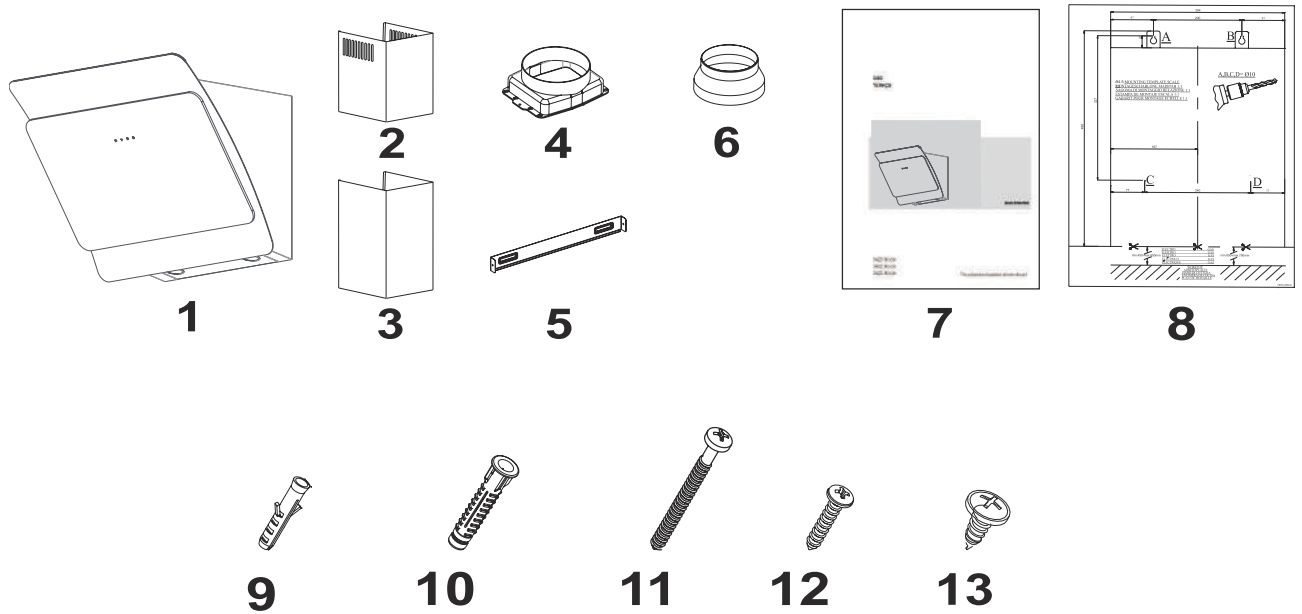

Fig. 8: CONTENT OF PACKAGE

- | | |
|-------------------------------------|--|
| 1- Product | 8- Installation Template |
| 2- Inner Flue | 9- Ø6mm Plastic Dowel |
| 3- Outer Flue | 10- Ø10mm Plastic Dowel |
| 4- Ø150/120mm Flue Adapter (Option) | 11- 5.5x60 Wall Mount Screw |
| 5- Flue Connection Plate | 12- 3.9x22 Flue Connection Plate Screw |
| 6- Ø150/120mm Flue Adapter (Option) | 13- 3,5x9,5 Rysb Vida |
| 7- User Manual | |

8 OVERVIEW OF hood

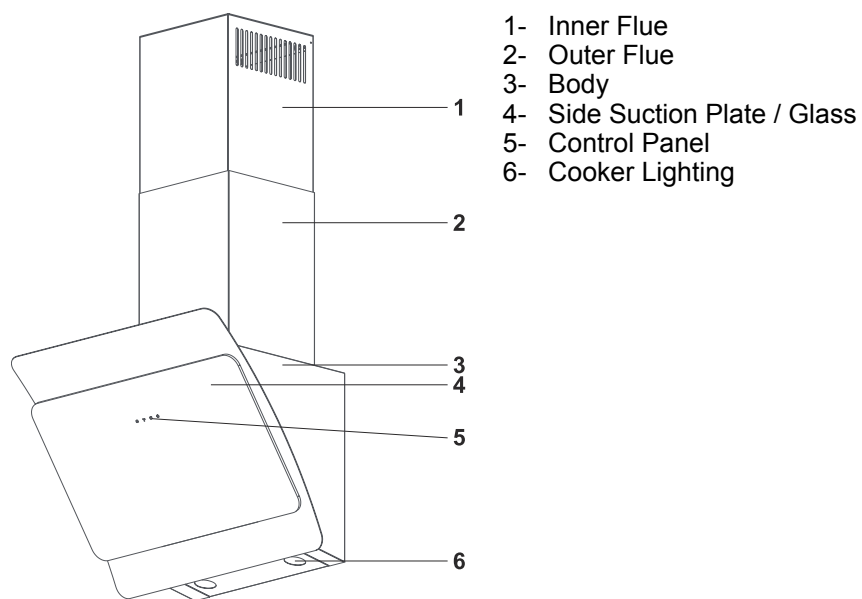

Fig. 9: OVERVIEW OF hood

9 ASSEMBLY OF PRODUCT

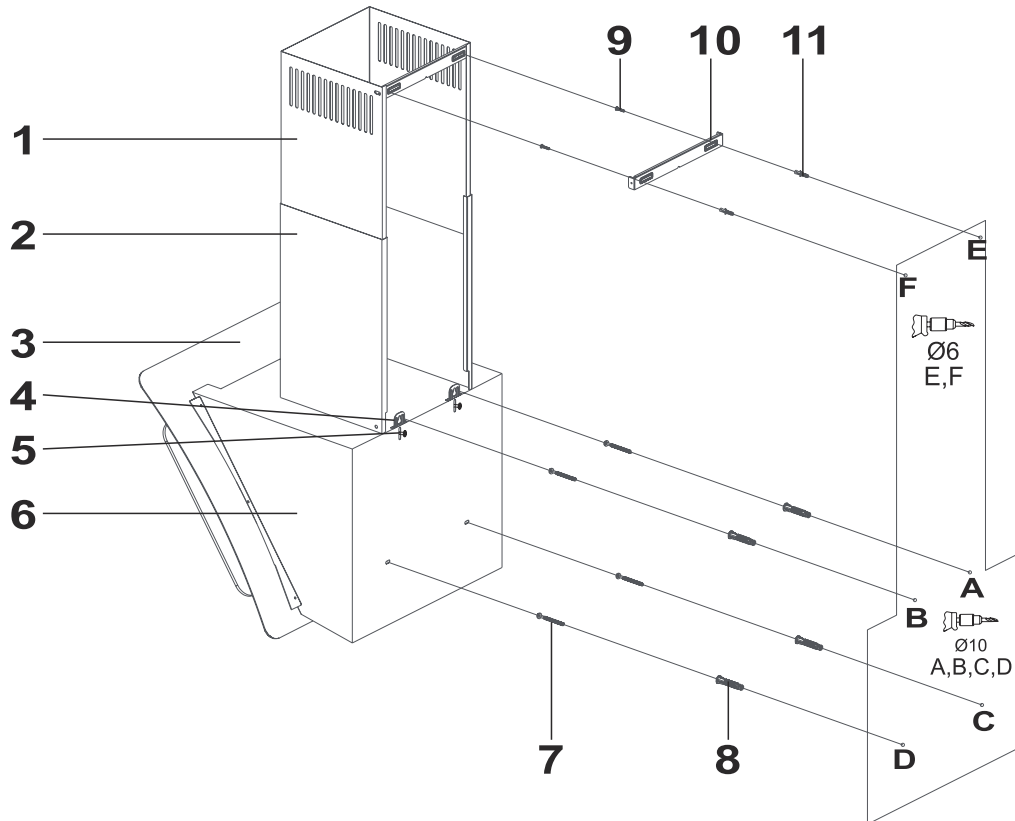

Fig. 10: ASSEMBLY INSTALLATION AND COMPONENTS

- | | |
|--|--|
| 1- Inner Flue | 7- 4x 5.5x60 Wall Mount Screw |
| 2- Outer Flue | 8- 4x Ø10mm Plastic Dowel |
| 3- Rear Panel | 9- 2x 3.9x22 Flue Connection Plate Screw |
| 4- Hanging Plate of Cooker Hood | 10- Flue Connection Plate |
| 5- Hanging Plate of Cooker Hood Fixing Screw | 11- 2x Ø6mm Plastic Dowel |
| 6- Body | |

- Assemble the cooker hood with the help of the assembly scheme (Fig. 10).
- Affix the assembly pattern on the wall, at the specified height (See the minimum and maximum distances intended for the worktop, in the assembly pattern). Perforate points A, B, C and D (Fig. 10).
- Insert Ø10mm wall plugs into the holes drilled as A, B, C, and D and screw down the screws at the points A + B, in such a way as to remain 5mm space between the screw head and the wall (Fig. 10).
- Hang it on the wall with the hanging plate of the cooker hood.
- Tighten A + B (2) fixing screw on the wall, and completely secure the product from its points D and C (Fig. 10).

ASSEMBLY OF PRODUCT

ASSEMBLY OF SHEET METAL FLUES

9.1 ASSEMBLY OF SHEET METAL FLUES



This section is for models that don't feature self flue exhaust.

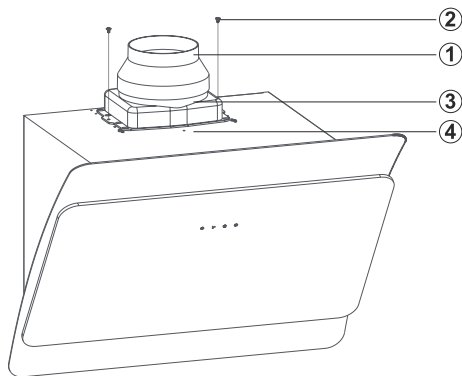

- 1- Ø150/120 mm Flue Adapter (Option)
- 2- 3.5x9.5 Screw
- 3- Ø120/150 mm Plastic Flue (Option.)
- 4- Body

Fig. 11

1. ➤ Mount the plastic flue to the product body using 2 3.5x9.5 screws (Fig. 11).
2. ➤ Connect the flue adapter to the plastic flue when required (Fig. 11).
3. ➤ Mount the air outlet pipe of the product.

10 ASSEMBLY OF SHEET METAL FLUES

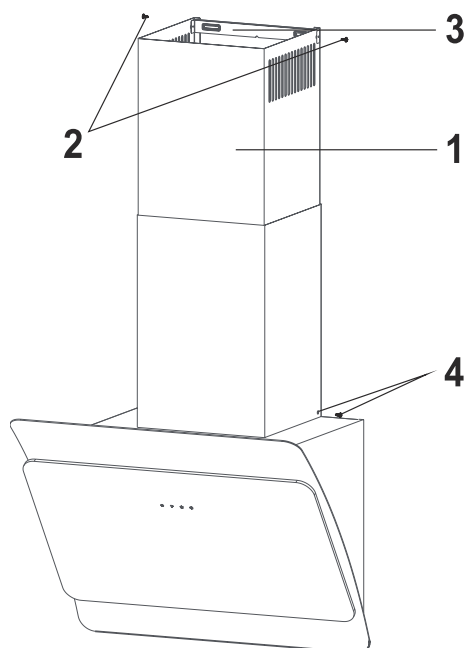

- 1- Inner Flue
- 2- Flue Connection Plate Fixing Screws
- 3- Flue Connection Plate
- 4- Outer Flue Fixing Screws

The outer and inner sheet metal flues are assembled one within the other (Fig. 12).

- The cooker hood is set in the midst, and then the flue connecting plate (3) is directly affixed to the wall, under the cover or points E and F are marked after performing a measurement ().
- Drill points E and F with Ø6mm drill bit, and insert Ø6mm and plastic dowels. Insert the flue connection plate with 3.9x22 screws ().
- Inner Flue use 1 screw to 2 pull upper left and screw onto the flue connection plate (3) from left and right. (Fig. 12)
- Fix the inner flue to the flue connection plate (2) with screws (3) (Fig. 12).
- Fix the outer funnel to the product body from its lower section using 2 screws (4).





Fig. 12: ASSEMBLY OF SHEET METAL FUELS



11 USE OF PRODUCT

11.1 3 Spd Digital Product Use



Fig. 13: Touch Button

1.  When this button is pressed, product will operate at speed level 1.
2.  When this button is pressed, product will operate at speed level 2.
3.  When this button is pressed, product will operate at speed level 3.
4.  Press this button to turn on or off the lamp.

To activate timer function, press and hold any of buttons ,  and  for 3 seconds. When the timer function is activated the relevant button symbol will flash for 15 mins. Then, 15 minute timer function will be activated and the product will turn off automatically after 15 minutes.



After the activation of timer function, pressing any button will deactivate the timer function.



All active functions operated prior to activation of timer function will be deactivated after 15 minutes.

All active functions operated after activation of timer function will be reactivated after 15 minutes.

12 REPLACING THE LAMPS

12.1 LED Lamp Replacement



WARNING!

Disconnect the electrical supply of the hood. Leave the lamps to cool down first because they could burn your hands when they are hot.



It indicates the maximum power consumption of the lamp. A lamp with same power rating should be used when replacing the lamp.



To find out the power rating used in the product, see the declaration label in the product.



Only self-protection LED lamp or self-protection metal halide lamp must be used.

Fig. 14: LED lamp symbol

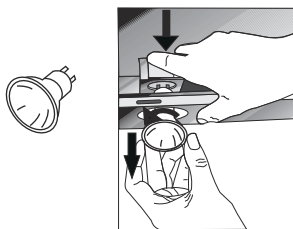

For replacing the LED lamps, push downwards on the lamp holder from its behind, turn it a little bit counter-clockwise, and take it out downwards. Fig. 15

Fig. 15: LED Lamp Replacement

13 AUTHORIZED SERVICE

If Lighting is Not Functioning:

- Make sure that the plug is plugged in, and that the fuses are intact.
- Check the bulbs. Make sure you unplugged the device before performing this check. Tighten the bulbs if they are loose; you can replace the bulbs if they still don't work.

Possible Faults and Things that You can do Before Calling Technical Service:

A) If the device does not run in any way:

- Check to see if the hood is plugged in or if the plug is fit properly into the socket.
- Check the fuse, to which the appliance is connected, as well as the main fuse of your house.

If the device performance is not enough and it creates high noise while running:

- Is the outlet diameter of the appliance's flue adequate? (min. 120 mm).
- Are the metal filters clean? Please check.
- If you use the hood without flue, make sure that the carbon filters are not older than 6 months.
- Be attentive to ventilate your kitchen adequately, in order to provide an airflow. If you are still not satisfied with the performance of the appliance, consult the authorized technical service.

Troubleshooting

Fault description	Cause	Remedy
Product Does Not Work	Check the power connection.	Mains voltage must be 220-240 V, and product must be plugged into a grounded socket.
Illumination lamp does not operate	Check the power connection.	Mains voltage must be 220-240 V, and product must be plugged into a grounded socket.
Illumination lamp does not operate	Check the lamp press.	Lamp press must be operative.
Illumination lamp does not operate	Check the bulbs.	Bulbs must be operative.
Product's Air Intake is Weak	Check The Aluminium Filter.	The aluminium cartridge filter should be washed once a month under normal conditions.
Product's Air Intake is Weak	Check The Air Outlet Flue.	Air Outlet Flue Must Be Open.
Product's Air Intake is Weak	Check The Carbon Filter.	In products that work with carbon filters, carbon filter must be replaced once in every 3 months under normal conditions.

Fault description	Cause	Remedy
It Does Not Discharge Air (in flueless use)	Check The Aluminium Filter.	The aluminium cartridge filter should be washed once a month under normal conditions.
It Does Not Discharge Air (in flueless use)	Check The Carbon Filter.	In products that work with carbon filters, carbon filter must be replaced once in every 3 months under normal conditions.

14 TECHNICAL TABLE

Supply Voltage	220 - 240 V 50Hz
Insulation Class of Motor	F
Insulation Class	CLASS I



This product complies with the 2014/30/EC (Regulation on Electro-magnetic Compliance) and 2014/35/EC (Regulation on Low Voltage Devices (LVD)) Directives.



This device complies with the Directive on the Control of Waste Electrical and Electronic Equipment.

Specifications of the device and this manual may be modified without prior notification.

Mục lục

1	BẢN VẼ KỸ THUẬT	28
2	CẢNH BÁO VÀ CẢNH BÁO AN TOÀN	29
	2.1 RỦI RO, NGUY HIỂM CHẾT NGƯỜI.....	31
3	SỬ DỤNG VÀ KHÔNG SỬ DỤNG THAN HOẠT TÍNH	35
4	Thay thế than hoạt tính AF 100	36
5	VỆ SINH VÀ BẢO TRÌ	37
	5.1 Vệ sinh bằng máy rửa chén.....	37
	5.2 Vệ sinh bằng tay.....	38
6	VỊ TRÍ LẮP ĐẶT	39
	6.1 Tháo bao gói và lắp đặt thiết bị.....	39
	6.2 Khuyến khích tiết kiệm năng lượng.....	40
7	BAO GÓI BAO GỒM	41
8	TỔNG QUAN	42
9	LẮP ĐẶT THIẾT BỊ	43
	9.1 LẮP ĐẶT ỐNG BAO.....	44
10	LẮP ĐẶT ỐNG BAO	45
11	SỬ DỤNG SẢN PHẨM	46
	11.1 Sử dụng sản phẩm kỹ thuật số 3 tốc độ.....	46
12	THAY THẾ BÓNG ĐÈN	47
	12.1 Thay thế bóng đèn LED.....	47
13	TRUNG TÂM ỦY QUYỀN	48
14	BẢNG THÔNG SỐ	50

1 BẢN VẼ KỸ THUẬT

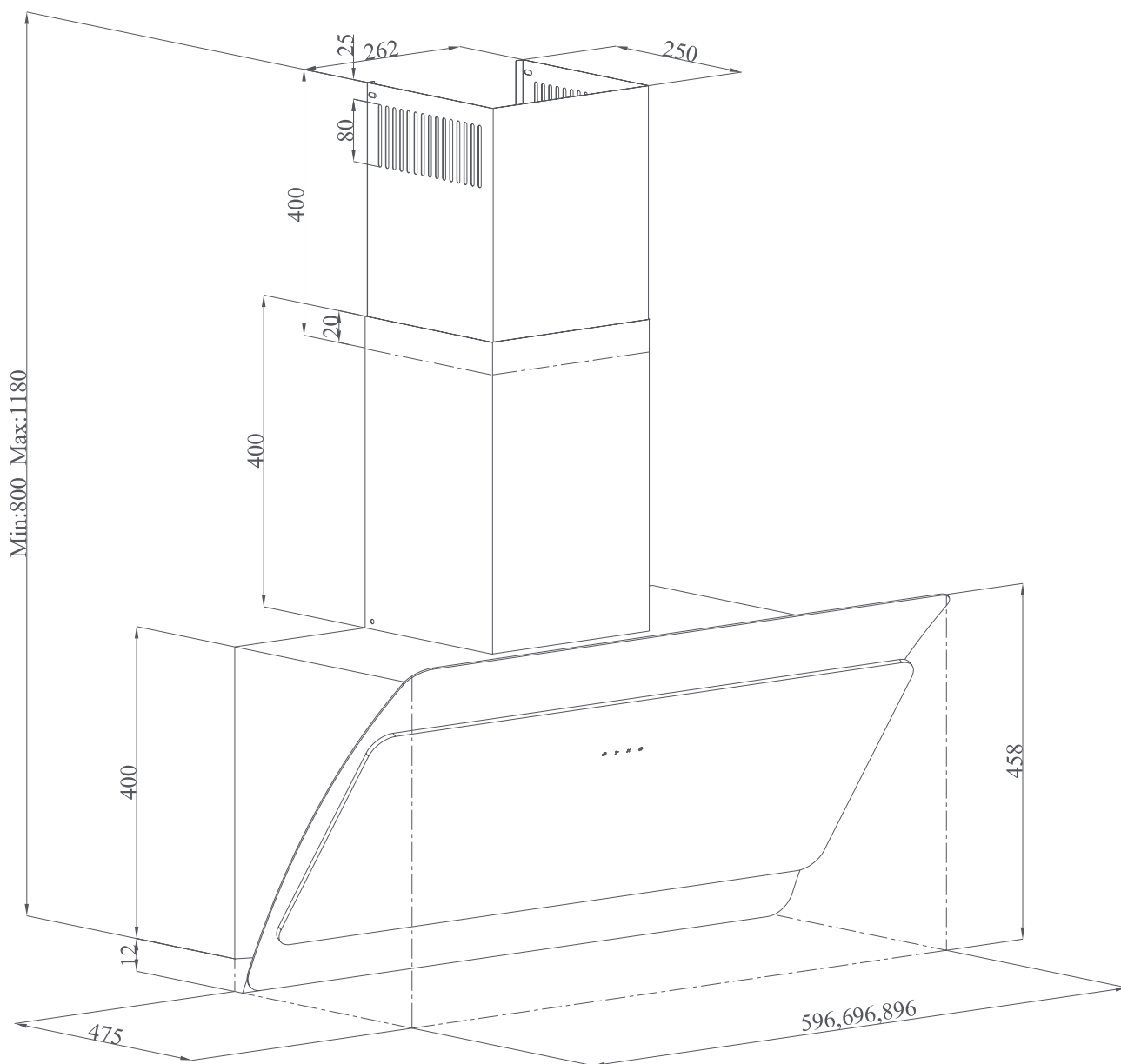

Fig. 1

2 CẢNH BÁO VÀ CẢNH BÁO AN TOÀN

- CẢNH BÁO VÀ CẢNH BÁO AN TOÀN**
- Thiết bị này không được sử dụng bởi trẻ em dưới 8 tuổi, những người bị thiếu năng lực về thể chất, cảm giác và tinh thần hoặc những người thiếu kinh nghiệm và kiến thức; trừ khi họ được giám sát bởi người chịu trách nhiệm về sự an toàn của họ.
 - Trẻ em không được chơi với thiết bị. Việc vệ sinh và bảo trì không được thực hiện bởi trẻ em nếu không có sự giám sát.
 - Thiết bị được thiết kế để sử dụng trong hộ gia đình.
 - Thiết bị sử dụng điện áp là 220-240 V~50-60 Hz.
 - Dây nguồn của sản phẩm được trang bị phích cắm nối đất. Mã này phải được cắm vào ổ cắm nối đất.
 - Toàn bộ hệ thống điện phải được lắp đặt bởi nhân viên kỹ thuật.
 - Việc lắp đặt bởi những người không được ủy quyền sẽ gây nên hiệu suất kém, tai nạn hoặc hư hỏng sản phẩm.
 - Không để dây dẫn của thiết bị bị kẹt trong khi lắp đặt. Không để dây nguồn gần bếp, vì chúng có thể bị chảy và gây hỏa hoạn.
 - Không cắm thiết bị trước khi lắp đặt.
 - Đảm bảo nơi lắp đặt cho phép người dùng dễ dàng rút phích cắm trong trường hợp có mối nguy hiểm nào xảy ra.
 - Không chạm vào đèn của thiết bị khi chúng hoạt động quá lâu, vì chúng có thể làm tay của bạn bị phỏng.
 - Máy hút được thiết kế cho sử dụng trong hộ gia đình. Nếu sử dụng thiết bị cho các mục đích khác sẽ không được bảo hành.
 - Tuân thủ các quy tắc và hướng dẫn trong việc thải khí của cơ quan có thẩm quyền. (Không áp dụng cho chế độ tuần hoàn)
 - Thực phẩm dễ cháy không được nấu chín dưới thiết bị.
 - Khởi động thiết bị của bạn sau khi bạn đặt nồi, chảo, v.v... lên bếp. Nếu không, nhiệt độ cao có thể làm hư hỏng thiết bị.
 - Tắt bếp trước khi lấy nồi, chảo, v.v... ra khỏi bếp.
 - Không để nồi dầu sôi trên bếp, nồi dầu sôi có thể tự bốc cháy.
 - Cẩn thận khi nấu các món chiên vì dầu có thể bốc cháy, cẩn thận các rèm cửa và khăn trải bàn của bạn.
 - Đảm bảo thay thế các lưới lọc kịp thời. Nếu lưới lọc không được thay thế kịp thời sẽ gây ra hỏa hoạn vì chúng tích tụ nhiều dầu mỡ.
 - Không sử dụng vật liệu chống cháy thay vì bộ lọc.
 - Không sử dụng máy hút khi không lắp lưới lọc và không tháo lưới lọc trong khi máy hút đang hoạt động.
 - Trong trường hợp có hỏa hoạn, hãy ngắt kết nối thiết bị. (Tắt thiết bị hoặc tắt công tắc chính)

CẢNH BÁO VÀ CẢNH BÁO AN TOÀN

- Nếu sản phẩm không được vệ sinh định kỳ sẽ có nguy cơ hỏa hoạn.
- Ngắt thiết bị trước khi tiến hành bảo trì sản phẩm. (Ngắt thiết bị với nguồn điện chính)
- Khi máy hút và các thiết bị điện khác trong phòng hoạt động đồng thời, áp suất không khí không được vượt quá 4 Pa (4 x 10 bar).
- Các thiết bị khí đốt hoặc nhiên liệu được sử dụng chung trong phòng, như lò sưởi phải được cách ly hoàn toàn với khí thải của máy hút hoặc chúng phải được lọc.
- Khi bạn thực hiện kết nối ống thoát khói cho máy hút, hãy sử dụng các ống có đường kính 150mm hoặc 120mm. Chiều dài của ống thoát có số gấp khúc càng ít càng tốt.
- Trẻ em không được chơi với thiết bị.
- Vì sự an toàn của bạn, hãy sử dụng áp tô mát (CB) "MAX 6 A" cho hệ thống máy hút.
- Thiết bị bao gói có thể nguy hiểm, tránh xa tầm tay trẻ em.
- Nếu dây cáp nguồn vị hỏng, nó phải được thay thế bởi nhân viên kỹ thuật để tránh những trường hợp gây nguy hiểm.
- Trong trường hợp xảy ra hỏa hoạn, hãy sử dụng những vật liệu cách lửa để dập tắt đám cháy, tuyệt đối không sử dụng nước.
- Khi các thiết bị nấu nướng đang hoạt động, các thiết bị tiếp xúc với chúng sẽ rất nóng.
- Thiết bị này không được sử dụng bởi trẻ em dưới 8 tuổi, những người bị thiếu năng lực về thể chất, cảm giác và tinh thần hoặc những người thiếu kinh nghiệm và kiến thức; trừ khi họ được giám sát bởi người chịu trách nhiệm về sự an toàn của họ.
- Sau khi lắp đặt máy hút, khoảng cách tối thiểu giữa mặt bếp và phần dưới cùng của máy hút là 65cm đối với bếp điện từ và 75cm đối với bếp gas.
- Đầu ra của máy hút không được kết nối với ống thoát khói, nơi thoát ra một loại khói khác.
- Bạn phải thật cẩn thận khi sử dụng thiết bị này với các thiết bị khác trong cùng một môi trường. Vì vậy phải đảm bảo thoát khói kịp thời, nếu không máy hút có thể xả khói ra xung quanh.
- Cảnh báo này không áp dụng cho chế độ tuần hoàn.
- Khi máy hút hoạt động đồng thời với các thiết bị điện khác, chúng nên được thoáng khí một cách tốt nhất.

2.1 RỦI RO, NGUY HIỂM CHẾT NGƯỜI



NGUY HIỂM!

Cảnh báo - Chết ngộp

Vật liệu bao gói có thể gây nguy hiểm, không để trẻ em chơi với vật liệu bao gói.



NGUY HIỂM!

Cảnh báo - Chết người

Nguy hiểm đến tính mạng và ngộ độc do khí đốt tái hấp thụ. Trong khi sử dụng ống thoát khí, không sử dụng đồng thời các thiết bị thải khí qua cùng một ống thoát khí đó. Hình 2



Hình 2: Nguy hiểm chết người

Các thiết bị thông gió (ví dụ: khí gas, dầu, củi hoặc lò đốt than) lấy khí đốt từ vị trí lắp đặt và xả khí thông qua hệ thống ống thoát (ví dụ như ống khói). Khi máy hút đang hoạt động, nó hấp thụ không khí từ nhà bếp và các phòng lân cận. Nếu không đủ khí để hấp thụ, sẽ sinh ra chân không. Trong trường hợp đó, khí độc sẽ bị thổi ngược trở lại. Hình 2

- Do đó, việc tải không khí trong lành phải luôn được đảm bảo. Hình 3

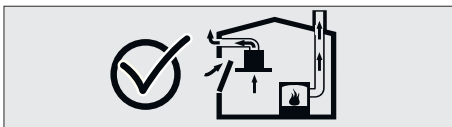

Hình 3

CẢNH BÁO VÀ CẢNH BÁO AN TOÀN

RỦI RO, NGUY HIỂM CHẾT NGƯỜI



CẢNH BÁO!

Hỏa hoạn!

- Dự lượng dầu mỡ bám trên lưới lọc dầu mỡ có thể bắt lửa. **Nên vệ sinh lưới lọc dầu mỡ ít nhất 3 tháng một lần.** Không sử dụng thiết bị nếu không có lưới lọc dầu mỡ.
- Dự lượng dầu mỡ trong lưới lọc có thể bắt lửa, vì thế không để ngọn lửa gần thiết bị. Thiết bị chỉ được lắp đặt gần các chất đốt rắn (như gỗ hoặc than). Chỉ khi nó có nắp đậy không tháo rời được. Đảm bảo không có tia lửa nào bị bắn ra.
- Dầu mỡ rất dễ cháy, vì thế chúng tôi khuyên bạn đừng bỏ qua chúng. Đừng cố gắng dập lửa bằng nước. Tắt bếp. Cẩn thận dập lửa bằng tấm chắn hoặc những vật liệu tương tự.
- Bếp gas sẽ tỏa nhiệt rất nhiều khi hoạt động mà không có nồi nấu phía trên. Nhiệt độ quá cao sẽ làm hư hỏng máy hút đặt phía trên. Chỉ vận hành bếp gas khi có nồi nấu.
- Vận hành nhiều bếp gas cùng một lúc có thể tạo ra nhiệt độ rất cao. Máy hút đặt trên bếp vì thế cũng sẽ bị ảnh hưởng. Không vận hành hai bếp cùng lúc quá 15 phút khi vận hành ở ngọn lửa cao. Ngọn lửa lớn 5kW (Wok) tương đương với công suất của hai bếp gas.



CẢNH BÁO!

Nguy cơ điện giật!

- Thiết bị hư hỏng có thể gây điện giật. Không vận hành thiết bị khi bị hỏng. Ngắt thiết bị khỏi nguồn điện chính. Liên hệ với trung tâm chăm sóc khách hàng.
- Sửa chữa không đúng cách có thể gây ra nguy hiểm. Việc sửa chữa phải được thực hiện bởi nhân viên kỹ thuật. Nếu thiết bị hư hỏng, hãy rút phích cắm và ngắt toàn bộ điện. Liên hệ với trung tâm chăm sóc khách hàng.
- Nước rò rỉ vào thiết bị có thể gây điện giật. Không sử dụng chất tẩy rửa có áp suất cao hoặc hơi nước.



NGUY HIỂM!

Nguy cơ tổn thương!

- Trong khi lắp đặt, có thể bị tổn thương do các cạnh sắc nhọn của thiết bị. Sử dụng găng tay bảo vệ trong suốt quá trình lắp đặt thiết bị.
- Do nguy cơ rơi vỡ, việc lắp đặt bu lông và máy hút phải được thực hiện đúng theo hướng dẫn đi kèm.
- Các đồ vật đặt trên thiết bị có thể bị rơi vỡ, không đặt bất kỳ vật gì lên thiết bị.
- Đèn LED rất sáng và có nguy cơ làm hỏng mắt (nguy hiểm nhóm 1). Bạn không được nhìn thẳng vào đèn LED quá 100 giây.



CẢNH BÁO!

Nguy cơ phỏng, nguy cơ điện giật!

- Để thiết bị nguội trước khi tiến hành vệ sinh và bảo trì. Tắt áp tô mát (CB) hoặc rút phích cắm ra khỏi ổ cắm.
- Nguy cơ thiệt hại khi có nước bên trong. Cần thận trọng vệ sinh bộ phận điều khiển bằng vải ướt.
- Bề mặt có thể bị hỏng do vệ sinh không đúng cách. Vệ sinh bề mặt thép không gỉ theo đúng chiều chải. Không sử dụng chất tẩy rửa thép không gỉ cho bề mặt điều khiển.
- Bề mặt có thể bị hư hỏng do các chất tẩy rửa ăn mòn. Vì thế, không dùng các chất tẩy rửa có tính ăn mòn để vệ sinh bề mặt.



CẢNH BÁO!

Nguy cơ hỏa hoạn và gây tổn thương!

Trong trường hợp sửa chữa không đúng theo quy tắc và yêu cầu, hãy tắt áp tô mát (CB) hoặc ngắt nguồn điện chính. Việc sửa chữa phải được thực hiện bởi nhân viên kỹ thuật.



CẢNH BÁO!

Nếu thiết bị hư hỏng, hãy tắt áp tô mát (CB) hoặc ngắt dây cáp nguồn và liên hệ với trung tâm chăm sóc khách hàng.

CẢNH BÁO VÀ CẢNH BÁO AN TOÀN

RỦI RO, NGUY HIỂM CHẾT NGƯỜI



CẢNH BÁO!

Nếu dây cáp nguồn bị hỏng, chúng phải được thay thế bởi nhà sản xuất hoặc nhân viên kỹ thuật để tránh các trường hợp nguy hiểm.



CẢNH BÁO!

Khi bóng đèn xảy ra vấn đề, hãy ngắt mạch và rút phích cắm ra khỏi ổ cắm. Thay các bóng đèn bị lỗi ngay lập tức (để các bóng nguội hẳn), để tránh các bóng còn lại bị quá tải.



CẢNH BÁO!

Các bộ phận có thể nóng lên khi sử dụng các thiết bị nấu ăn.



NGUY HIỂM!

Không sử dụng ống khói này cho việc thải các khói khác không phải của máy hút.

Nguyên nhân thiệt hại



CẢNH BÁO!

Thiệt hại do sự ăn mòn. Luôn vận hành thiết bị để tránh trường hợp ngưng tụ những khói mùi trong khi nấu. Các chất ngưng tụ có thể gây hư hỏng do ăn mòn. Thay thế bóng đèn bị hỏng ngay lập tức để tránh các bóng còn lại bị quá tải. Độ ẩm xâm nhập vào thiết bị có thể làm hư hỏng thiết bị. Không làm sạch các bộ phận bằng vải ướt. Bề mặt có thể bị hư hỏng do vệ sinh không đúng cách. Vệ sinh bề mặt theo một chiều để tránh các thiệt hại cho chúng. Không sử dụng chất tẩy rửa dùng cho thép không gỉ để vệ sinh bề mặt. Không sử dụng chất tẩy rửa có tính ăn mòn để vệ sinh bề mặt vì chúng có thể bị hư hỏng do tính ăn mòn. Dòng chảy chất lỏng ngưng tụ có thể gây thiệt hại cho thiết bị. Lắp ống thoát khói có một độ nghiêng nhất định (ngiêng 1°).

3 SỬ DỤNG VÀ KHÔNG SỬ DỤNG THAN HOẠT TÍNH



Bạn có thể sử dụng thiết bị này cho chế độ thoát ra ngoài hoặc chế độ tuần hoàn.

Chế độ thoát ra ngoài

Khí thải được lọc qua lớp dầu mỡ đi theo đường ống thoát ra ngoài. Hình 4

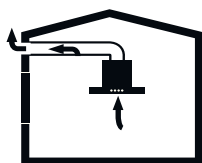

Hình 4: Ống thoát khói không sử dụng than hoạt tính



CẢNH BÁO!

Không sử dụng chung ống thoát khói sử dụng cho máy hút để thải những khí thải khác và không lắp đặt ống thoát khói gần nguồn nhiệt.

- Nếu bạn muốn chuyển các khí thải thành các khí bất hoạt bạn nên thu khí theo ống thoát khói được ủy quyền.
- Nếu không khí được thải qua tường ngoài, phải sử dụng tường an toàn bằng kính thiên văn.

Chế độ tuần hoàn



Không khí được lọc qua lớp lưới lọc dầu mỡ và lưới lọc than hoạt tính sau đó chuyển trả lại nhà bếp. Hình 5

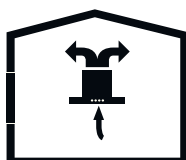

Hình 5: Ống thoát khói sử dụng than hoạt tính



Bạn cần lắp đặt lưới lọc than hoạt tính để giữ lại khói và mùi, gây mùi khó chịu trong không khí. Tham khảo thông tin từ nhà cung cấp và đại lý được ủy quyền để lắp đặt đúng cách. Bạn có thể mua thêm phụ kiện cho chế độ này từ nhà sản xuất hoặc các đại lý ủy quyền.

4 Thay thế than hoạt tính AF 100

THAY THẾ THAN HOẠT TÍNH AF 100

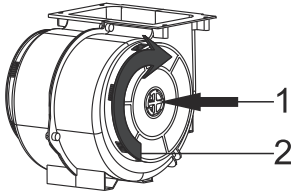

Hình. 6: THAN HOẠT TÍNH AF 100

Thiết bị của bạn phù hợp với than hoạt tính AF 100.

- 1-Vị trí đặt than hoạt tính. Hình 6
- 2-Xoay than theo chiều kim đồng hồ, đảm bảo nó hoàn toàn vừa vặn. Hình 6



Nếu lắp than hoạt tính không khớp, nó có thể rơi rớt và hỏng thiết bị của bạn.



NGUY HIỂM!

Không vệ sinh than hoạt tính.
Tránh xa tầm tay trẻ em.

5 VỆ SINH VÀ BẢO TRÌ

**CẢNH BÁO!**

Vệ sinh và bảo trì thiết bị không được thực hiện bởi trẻ em.

- Bề mặt có thể rất dễ hư hỏng với chất tẩy rửa có tính ăn mòn. Không sử dụng chất rửa có tính ăn mòn cho bề mặt vì chúng rất dễ bị trầy xước. Nên sử dụng chất tẩy rửa dùng riêng cho bề mặt.
- Làm sạch bề mặt bằng vải mềm với nước rửa chén hoặc dung dịch vệ sinh thủy tinh nhẹ. Làm mềm bụi bẩn bằng vải ẩm. Không nên cạo vết bẩn!
- Không sử dụng vải khô, bọt biển có thể làm trầy xước, vật liệu chà xát và các chất làm sạch có chứa cát, soda, axit hoặc clo.
- Chỉ vệ sinh bề mặt thép không gỉ theo đúng chiều chải của nó.
- Không sử dụng chất tẩy rửa thép không gỉ và vải ẩm cho bộ phận điều khiển. Lưới lọc dầu mỡ sẽ giữ lại các hạt nhờn trong hơi ẩm và dầu mỡ được tạo ra trong khi nấu nướng. Vệ sinh lưới lọc dầu mỡ khoảng ba tháng một lần trong điều kiện sử dụng bình thường (1 đến 2 giờ mỗi ngày).
- Không sử dụng các chất tẩy rửa mạnh, có tính axit hoặc kiềm.
- Đối với vệ sinh lưới lọc dầu mỡ, hãy vệ sinh các bộ phận giữ lưới lọc bằng kim loại với vải ẩm.
- Bạn có thể vệ sinh lưới lọc dầu mỡ bằng máy rửa chén hoặc bằng tay.
- Không sử dụng vòi phun trực tiếp cho sản phẩm.
- Không để các vật trang trí nặng và dễ cháy lên trên thiết bị.

5.1 Vệ sinh bằng máy rửa chén

Trong trường hợp vệ sinh bằng máy rửa chén, có thể sẽ xảy ra trường hợp thay đổi màu sắc. Điều này không làm ảnh hưởng đến khả năng lọc của lưới lọc dầu mỡ.

- Không vệ sinh lưới lọc bám quá nhiều vết bẩn cùng với dụng cụ nấu nướng hoặc chén đĩa khác.
- Đặt lưới lọc dầu mỡ trong máy rửa chén sao cho không ảnh hưởng đến những vật dụng khác.

5.2 Vệ sinh bằng tay



Đối với các vết bẩn cứng đầu, sử dụng dung môi đặc biệt. Mua dung môi này tại đại lý hoặc trung tâm bán hàng có ủy quyền.

- Làm mềm vết bẩn bằng cách ngâm trong nước nóng pha với nước rửa chén.*
- Dùng một bàn chải để làm sạch và chờ cho các vết dầu mỡ tan hoàn toàn.*
- Rửa kỹ lưới lọc sau khi vệ sinh.*

6 VỊ TRÍ LẮP ĐẶT

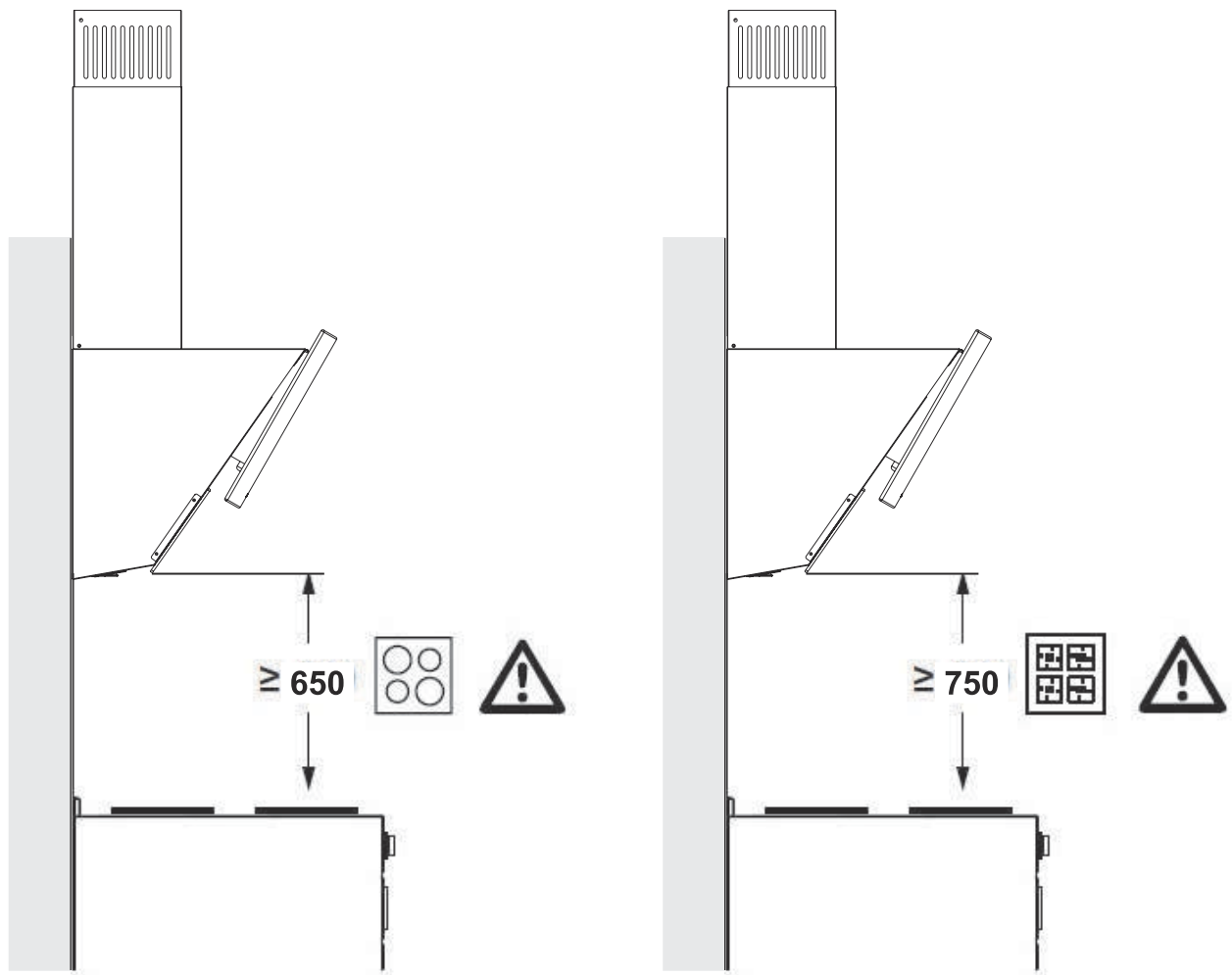

Hình 7

Sau khi lắp đặt, khoảng cách tối thiểu giữa máy hút và mặt bếp điện từ phải là 65cm và 75cm đối với bếp gas (Hình 7).

6.1 Tháo bao gói và lắp đặt thiết bị

- Kiểm tra xem thiết bị của bạn có bị biến dạng không.
- Báo cáo các vấn đề do vận chuyển ngay lập tức cho người vận chuyển.
- Bất kỳ lỗi nào gặp phải cũng sẽ được báo lại cho đại lý.
- Không để trẻ em chơi với vật liệu bao gói!

6.2 Khuyến khích tiết kiệm năng lượng



Thiết bị mới của bạn có tiết kiệm năng lượng. Tại đây, bạn có thể tìm thấy một số khuyến nghị về cách bạn có thể tiết kiệm nhiều năng lượng hơn trong khi sử dụng và lời khuyên cần thiết để vứt bỏ thiết bị đúng cách.

Tiết kiệm năng lượng

- Đảm bảo lượng khí đầu vào để máy hút hoạt động một cách hiệu quả với tiếng ồn hoạt động thấp.
- Điều chỉnh tốc độ quạt theo cường độ của bếp. Chỉ sử dụng tốc độ mạnh trong trường hợp cần thiết. Vận hành quạt ở tốc độ thấp đồng nghĩa với việc tiêu tốn ít năng lượng.
- Nếu lượng khói từ bếp tỏa ra nhiều hơn, thì điều chỉnh quạt ở tốc độ mạnh hơn. Máy hút phải chạy trong thời gian dài hơn để hút hoàn toàn khói và mùi trong nhà bếp.
- Tắt máy hút khi không sử dụng.
- Vệ sinh hoặc thay thế bộ phận lưới lọc trong khoảng thời gian chỉ định để tăng hiệu suất hút và tránh nguy cơ hỏa hoạn.

Xử lý tuân thủ theo bảo vệ môi trường

Vứt bỏ vật liệu bao gói phù hợp với việc bảo vệ môi trường.



Thiết bị này được đánh dấu theo chỉ thị Châu Âu 2012/19 / EG (chất thải thiết bị điện - điện tử). Chỉ thị này tuân thủ theo khuôn khổ cho việc thu hồi và tái chế các thiết bị cũ và các ứng dụng có liên quan đến EU.

7 BAO GÓI BAO GỒM

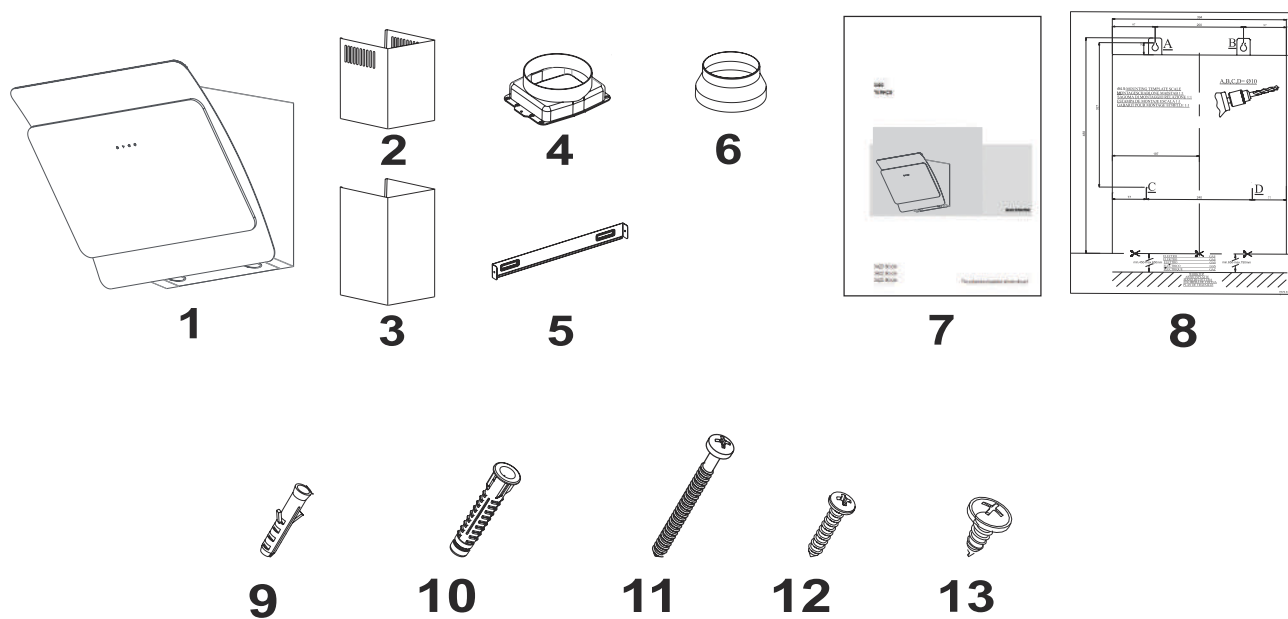

Hình 8: BAO GÓI BAO GỒM

- | | |
|-----------------------|---------------------|
| 1- Thiết bị | 8- Thông số lắp đặt |
| 2- Ống bao bên trong | 9- Tắc kê Ø6mm |
| 3- Ống bao bên ngoài | 10- Tắc kê Ø10mm |
| 4- Cổ nối Ø150/120mm | 11- Vít 5.5x60 |
| 5- Thanh nối ống bao | 12- Vít 3.9x22 |
| 6- Co giảm Ø150/120mm | 13- Vít 3,5x9,5 |
| 7- Hướng dẫn sử dụng | |

8 TỔNG QUAN

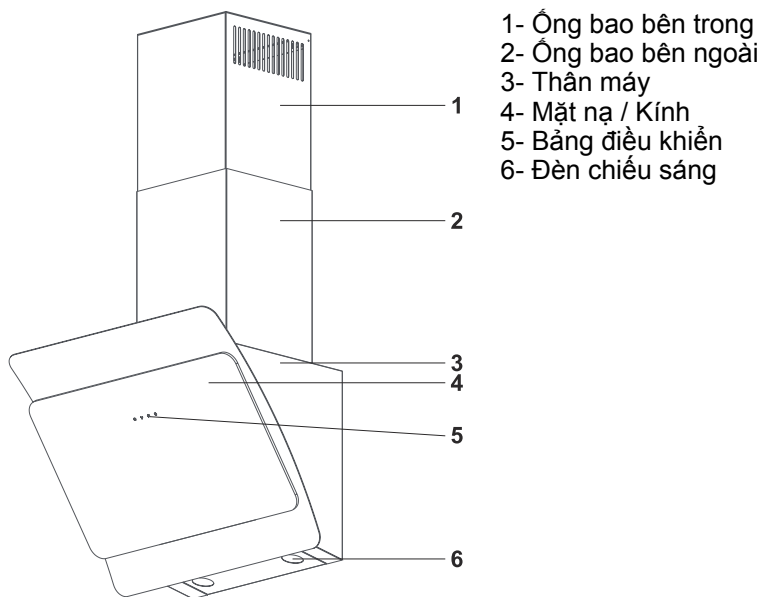

Hình 9: TỔNG QUAN

9 LẮP ĐẶT THIẾT BỊ

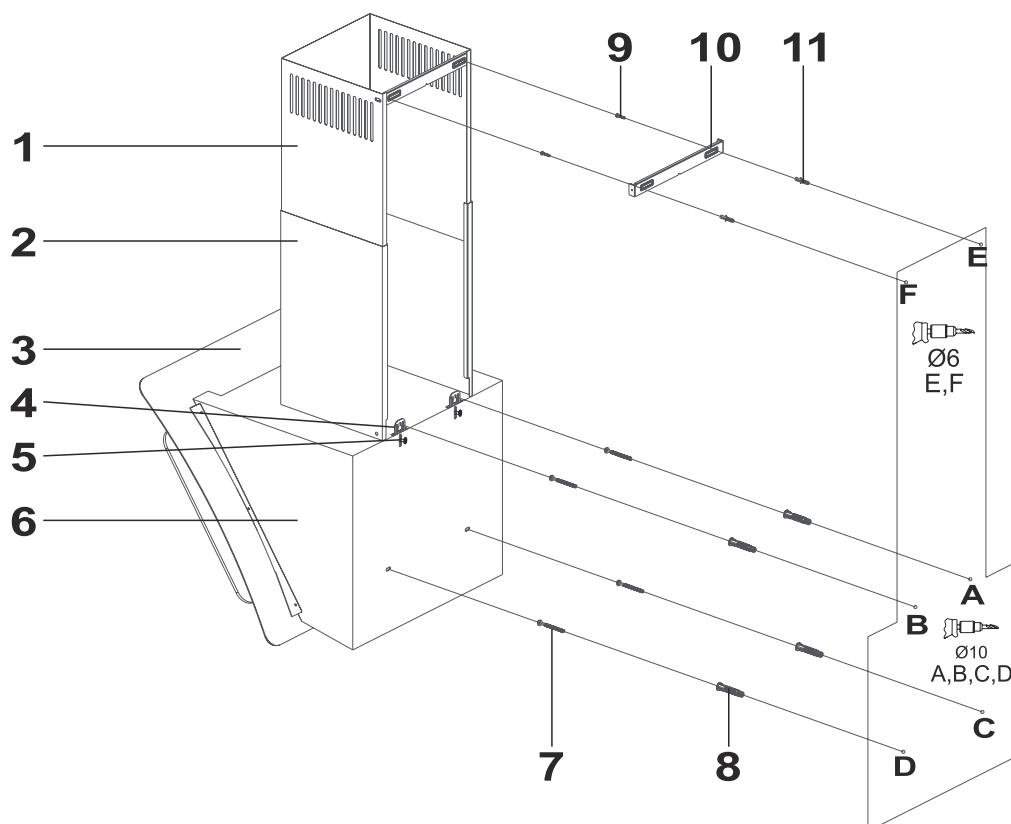

Hình 10: LẮP ĐẶT THIẾT BỊ VÀ CÁC BỘ PHẬN

- 1- Ống bao bên trong
- 2- Ống bao bên ngoài
- 3- Bảng điều khiển phía sau
- 4- Bát treo máy
- 5- Vít bát treo máy
- 6- Thân máy

- 7- Vít 4x 5.5x60
- 8- Tắc kê 4x Ø10mm
- 9- Vít 2x 3.9x22
- 10- Thanh nối ống bao
- 11- Tắc kê 2x Ø6mm

- Lắp ráp máy hút theo sơ đồ. Hình 10
- Gắn máy hút ở độ cao quy định (Xem khoảng cách tối thiểu và tối đa cho mặt bếp, trong mẫu lắp ráp) và khoan lỗ A, B, C, D với kích thước được chỉ định trong mẫu. (Hình 10)
- Gắn các vít Ø 10mm vào lỗ ở vị trí A, B, C, D, và vặn các vít tại điểm A + B, sao cho khoảng cách giữa đầu vít và tường là 5mm (Hình 10).
- Treo máy hút lên tường bằng các bát treo máy.
- Cố định vít tại điểm A + B (2) trên tường và đặt máy hút vào đúng điểm C và D (Hình 10).

LẮP ĐẶT THIẾT BỊ

LẮP ĐẶT ỚNG BAO

9.1 LẮP ĐẶT ỚNG BAO



Phần này dành cho mô hình không có ống thoát khói.

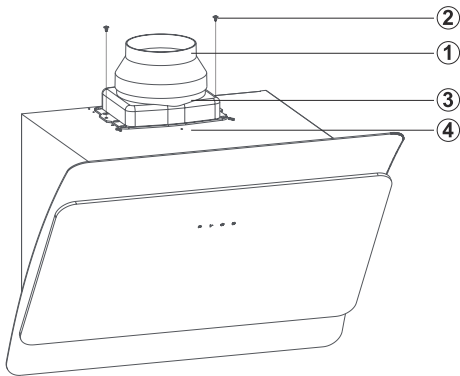

- 1- Co giảm Ø150/120 mm
- 2- Vít 3.5x9.5
- 3- Cỗ nối Ø120/150 mm
- 4- Thân máy

Fig. 11

1. ➔ Lắp cỗ nối Ø120/150 mm vào thân máy hút bằng 2 vít 3.5x9.5 (Hình 11).
2. ➔ Lắp đặt co giảm vào cỗ nối khi cần thiết. (Hình 11)
3. ➔ Lắp đặt ống thoát khói cho sản phẩm.

10 LẮP ĐẶT ỚNG BAO

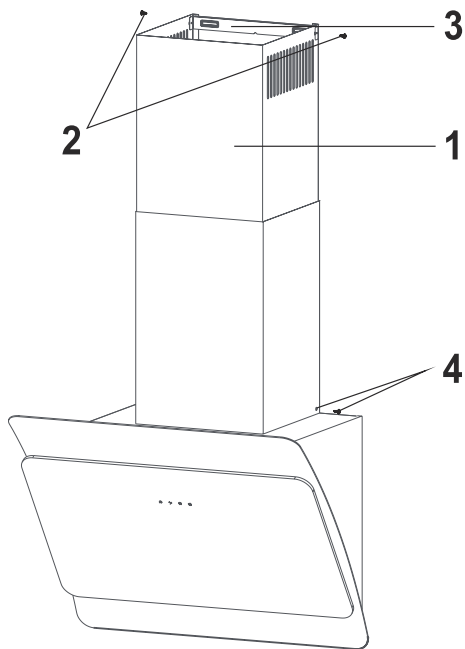

Hình 12: LẮP ĐẶT ỚNG BAO

1- Ống bao bên trong

2- Vít nối ống bao

3- Thanh nối ống bao

4- Vít cố định ống bao bên ngoài

Ớng bao bên ngoài và bên trong được gắn với nhau như hình. (Hình 12).

■ Máy hút được đặt ở giữa, sau đó đến thanh nối ống bao (3) được gắn trực tiếp vào tường, phía sau máy hút hoặc điểm E và F được đánh dấu sau khi thực hiện phép đo.

■ Khoan các điểm E và F với vít $\varnothing 6\text{mm}$ và gắn các tắc kê $\varnothing 6\text{mm}$. Lắp thanh nối ống bao bằng vít 3.9×22 .

■ Kéo ống bao bên trong lên và gắn vào thanh nối ống bao. (Hình 12)

■ Cố định ống bao bên trong và thanh nối ống bao (2) bằng các vít (3) (Hình 12).

■ Cố định ống bao bên ngoài vào thân máy từ phần dưới bằng 2 vít (4).

SỬ DỤNG THIẾT BỊ

SỬ DỤNG THIẾT BỊ KỸ THUẬT SỐ 3 TỐC ĐỘ

11 SỬ DỤNG THIẾT BỊ

11.1 Sử dụng thiết bị kỹ thuật số 3 tốc độ



Hình 13: Phím cảm ứng

1. Khi bạn nhấn phím này, thiết bị sẽ vận hành tốc độ 1.
2. Khi bạn nhấn phím này, thiết bị sẽ vận hành tốc độ 2.
3. Khi bạn nhấn phím này, thiết bị sẽ vận hành tốc độ 3.
4. Nhấn phím này để mở đèn.

Để kích hoạt chức năng hẹn giờ, bấm và giữ bất kỳ phím nào trong vòng 3 giây . Khi chức năng hẹn giờ được kích hoạt, phím hiển thị sẽ nhấp nháy trong 15 phút. Sau đó, máy hút sẽ hoạt động và tự động tắt sau 15 phút.



Sau khi kích hoạt chức năng hẹn giờ, nhấn bất kỳ phím nào sẽ tự động tắt.



Tất cả các chức năng hoạt động trước khi kích hoạt chức năng hẹn giờ sẽ bị tắt sau 15 phút.

Tất cả chức năng hoạt động được kích hoạt sau khi kích hoạt chức năng hẹn giờ sẽ được kích hoạt lại sau 15 phút.

12 THAY THẾ BÓNG ĐÈN

12.1 Thay thế bóng đèn LED



CẢNH BÁO!

Ngắt kết nối điện của máy hút. Để đèn nguội vì chúng có thể gây phỏng cho bạn.



Cho biết mức tiêu thụ điện năng tối đa của đèn. Nên sử dụng đèn có cùng công suất khi thay đèn.



Để tìm hiểu mức công suất của thiết bị, xem trên tem thông số của sản phẩm.

Chỉ sử dụng đèn LED.



Hình 14: Ký hiệu đèn LED

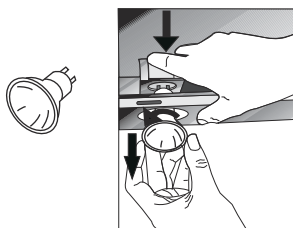

Hình 15: Thay thế đèn LED

Để thay thế đèn, nhấn xuống trên giá đỡ đèn từ phía sau, xoay ngược chiều kim đồng hồ một chút và tháo đèn ra. Hình 15

13 TRUNG TÂM ỦY QUYỀN

Nếu đèn không hoạt động:

- Đảm bảo phích cắm được cắm vào và áp tô mát (CB) vẫn còn nguyên vẹn.
- Kiểm tra bóng đèn. Đảm bảo bạn phải rút phích cắm trước khi thực hiện việc kiểm tra này. Vặn chặt bóng đèn nếu chúng bị lỏng; bạn có thể vẫn phải thay thế bóng đèn nếu chúng không hoạt động.

Những lỗi bạn có thể xử lý trước khi gọi dịch vụ kỹ thuật:

A) Nếu thiết bị không hoạt động:

- Kiểm tra xem phích cắm có được cắm hay có vừa với ổ cắm hay không.
- Kiểm tra áp tô mát (CB), thiết bị nào được kết nối, cũng như áp tô mát (CB) chính của ngôi nhà của bạn.

Nếu hiệu suất thiết bị không đạt và nó có tiếng ồn trong khi hoạt động:

- Đường kính ống thoát khói có đủ không? (tối đa 120 mm).
- Vui lòng kiểm tra lưới nhôm có được vệ sinh chưa?
- Nếu bạn sử dụng máy hút không có ống thoát khói, đảm bảo không sử dụng than tính quá 6 tháng.
- Hãy chú ý để nhà bếp được thông thoáng, để cung cấp một luồng không khí. Nếu bạn không hài lòng với hiệu suất của thiết bị, hãy tham khảo dịch vụ kỹ thuật được ủy quyền.

Các lỗi

Mô tả lỗi	Nguyên nhân	Cách khắc phục
Thiết bị không hoạt động	Kiểm tra kết nối nguồn điện	Điện áp chính phải là 220-240 V, và thiết bị phải được nối đất.
Đèn chiếu sáng không hoạt động	Kiểm tra kết nối nguồn điện	Điện áp chính phải là 220-240 V, và thiết bị phải được nối đất.
Đèn chiếu sáng không hoạt động	Kiểm tra phím đèn	Phím đèn phải hoạt động.
Đèn chiếu sáng không hoạt động	Kiểm tra bóng đèn	Bóng đèn phải hoạt động được.
Máy hút hoạt động yếu	Kiểm tra lưới lọc nhôm	Lưới lọc nhôm phải luôn được vệ sinh định kỳ mỗi tháng một lần.
Máy hút hoạt động yếu	Kiểm tra ống thoát khói.	Ống thoát khói phải được hoạt động.
Máy hút hoạt động yếu	Kiểm tra lưới lọc than hoạt tính.	Đối với các thiết bị sử dụng than hoạt tính, than hoạt tính phải được thay thế 3 tháng một lần trong điều kiện sử dụng bình thường.

Mô tả lỗi	Nguyên nhân	Cách khắc phục
Không xả khí (không sử dụng ống thoát khí)	Kiểm tra lưới lọc nhôm	Lưới lọc nhôm phải luôn được vệ sinh định kỳ mỗi tháng một lần.
Không xả khí (không sử dụng ống thoát khí)	Kiểm tra lưới lọc than hoạt tính	Đối với các thiết bị sử dụng than hoạt tính, than hoạt tính phải được thay thế 3 tháng một lần trong điều kiện sử dụng bình thường.

14 BẢNG THÔNG SỐ

Điện áp	220 - 240 V 50Hz
Lớp cách điện của động cơ	F
Lớp cách điện	CLASS I



Sản phẩm này tuân thủ các quy định về điện từ 2014/30/EC (Quy định về tuân thủ điện từ) and 2014/35/EC (Quy định về các thiết bị điện áp thấp).



Thiết bị này tuân thủ chỉ thị về kiểm soát chất thải điện và thiết bị điện tử.

Thông số kỹ thuật của thiết bị và hướng dẫn này có thể được sửa đổi mà không cần thông báo trước.

MALLOCA VIETNAM COMPANY LIMITED Showroom:

279 Nguyen Van Troi Street, Ward 10, Phu Nhuan District, HCM City
Tel: (84) 28 39975 893 / 94
Fax: (84) 28 38447 102 - (84) 28 38633 882
Email: info@malloca.com

Customer Care:

Hotline: 1800 12 12
Email: chamsockh@malloca.com

CÔNG TY TNHH MALLOCA VIỆT NAM Showroom:

279 Đường Nguyễn Văn Trỗi, Phường 10, Quận Phú Nhuận, TP.HCM
Điện Thoại: (84) 28 39975 893 / 94
Fax: (84) 28 38447 102 - (84) 28 38633 882
Email: info@malloca.com

Hệ thống chăm sóc khách hàng:

Hotline: 1800 12 12
Email: chamsockh@malloca.com

Trung tâm chính

279 Đường Nguyễn Văn Trỗi, Phường 10, Quận Phú Nhuận, TP.HCM
SĐT: (028) 39975 893 / 94 – (028) 39975 294 / 95

Khu vực Bà Rịa Vũng Tàu

258-260A Lê Hồng Phong, Phường 4, TP. Vũng Tàu
SĐT: (0254) 385 94 99

Khu vực Tây Nguyên

331 Phan Đình Phùng, Phường 2, TP. Đà Lạt
SĐT: (0263) 3521 107 – 0918226362

Khu vực Nam Trung Bộ

08 Lê Hồng Phong, Phường Phước Hải, TP. Nha Trang
SĐT: (0258) 3875 488

Khu vực Miền Tây

180 Trần Hưng Đạo, Phường An Nghiệp, Quận Ninh Kiều, TP. Cần Thơ
SĐT: (0292) 373 2035

Khu vực Miền Trung

211 Nguyễn Văn Linh, Phường Vĩnh Trung, Quận Thanh Khê, TP. Đà Nẵng
SĐT: (0236) 369 1906

Khu vực Miền Bắc

10 Chương Dương Độ, Phường Chương Dương, Quận Hoàn Kiếm, Hà Nội
SĐT: (024) 35376 288 – 093 462 92 98